

Technische Daten

- 1 PROMAGLAS® 30, Typ 1-0, d = 17 mm
- 2 Stahlzarge F8.UD57.EI30

Nachweise: VKF-Nr. 23099

Vorteile auf einen Blick

- Identisches Zargendesign wie bei Stahlzargen-Türen
- Zweiteilige Stahlzarge möglich
- Flexible Pfosten - Riegel Konstruktion
- Einfaches Verglasungssystem

Allgemeine Hinweise

Technische Unterlagen und Details erhalten Sie beim VKF-Anerkennungsinhaber Elkuch Eisenring AG.

Diese Konstruktion ist ausschliesslich mit PROMAGLAS® zugelassen.

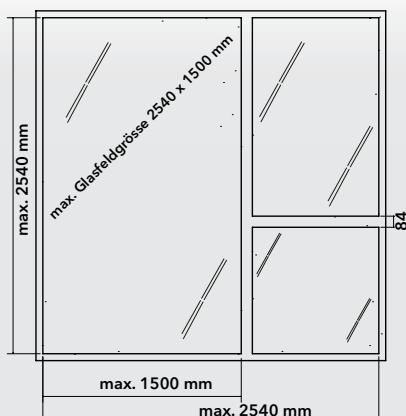

Detail A - Abmessungen

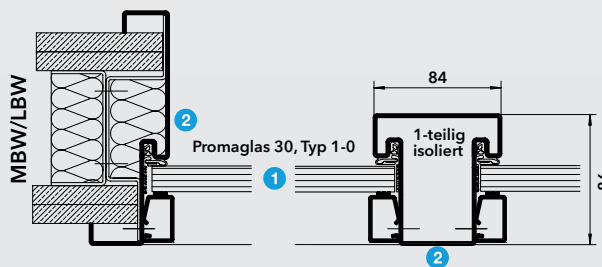

Detail Wandanschluss, Kämpfer und Pfosten (Schnitt)

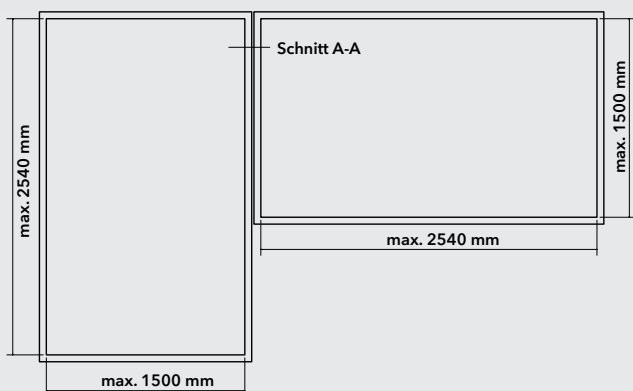

Detail B - Kombination

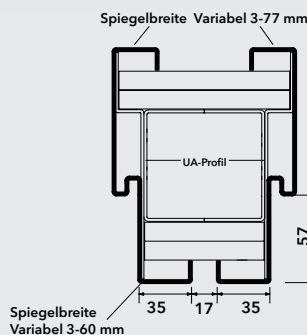

Detail Kombination, Schnitt A-A

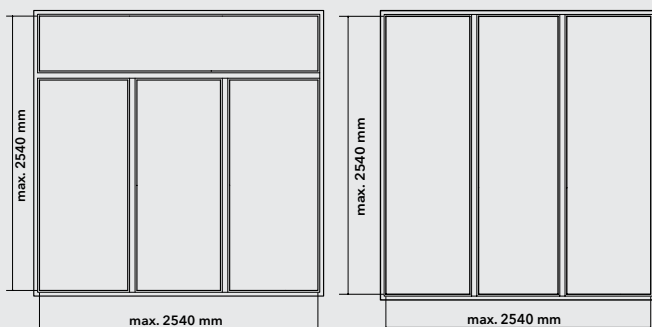

Varianten

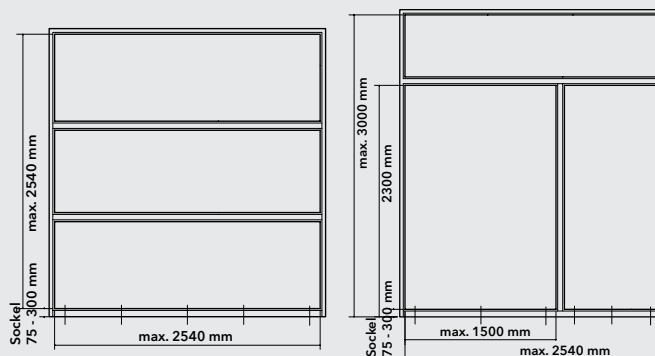

Variante mit Sockel

Variante mit Sockel